

CONTI



**CFK-100 MOLA
FİLTRE KAHVE MAKİNESİ - FILTER COFFEE MAKER
KULLANMA KLAVUZU**

CFK-100 MOLA

Değerli Müşterimiz!

CONTI ürünlerini seçtiğiniz için teşekkür ederiz. Kalite, işlevsellik ve tasarım açısından yüksek gereksinimlere uygun olarak tasarlanmış ve üretilmiş ürünleri size sunmaktan mutluluk duyuyoruz. Ürünümüzü satın aldığınızda memnun kalacağınızdan eminiz. Cihazı kullanmadan önce lütfen kılavuzun tamamını dikkatlice okuyunuz.

Filtre kahve makinesinin güvenliği, çalıştırılması ve bakımı hakkında önemli bilgiler içerir. Bu kılavuzun güvenliğine dikkat edin, cihazın daha sonraki kullanımı için referans materyali olarak kullanın.

AÇIKLAMALAR

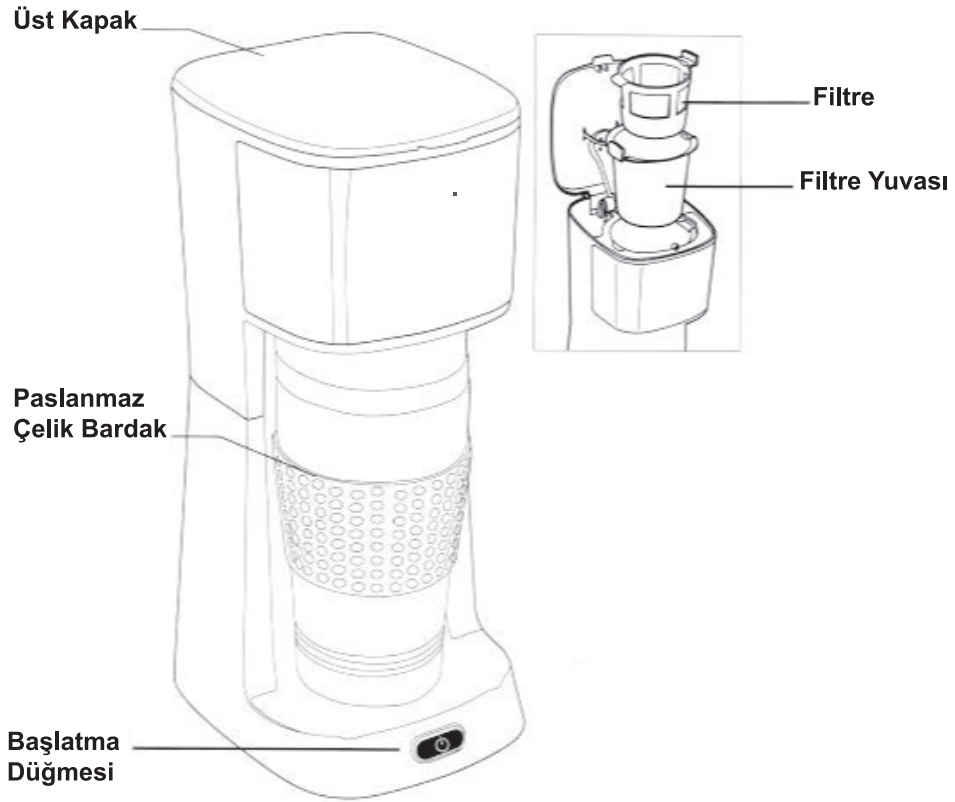

CFK-100 MOLA

GÜVENLİK VE ÖNLEMLER

Cihazı prize takmadan önce, lütfen cihaz üzerinde belirtilen voltajın evinizdeki şebeke voltajına uygun olup olmadığını kontrol ediniz.

Cihazı sıcak bir yüzeye koymayın.

Kahve yaparken ve cihazı temizlemeden önce sorun çıkarsa, ana fişi prizden çekin.

Güç kablosunun sıcak yüzeye yakın olmasına izin vermeyin.

Cihazı çocukların ulaşamayacağı bir yerde kullanın. Güç kablosunu çekmelerini önleyin.

Güç kablosu veya cihazın kendisi hasar görmüşse cihazı asla kullanmayın.

Güç kablosunun hasar görmesi durumunda, üretici tarafından yetkilendirilmiş bir teknik servis tarafından değiştirilmelidir.

Cihazı evsel kullanım amacı dışında kullanmayın.

Cihaz açıldıktan sonra su doldurmayın.

Isıtma plakası çalışırken sıcaktır. Ciddi yanık riski nedeniyle dokunmayın!

Su haznesini doldurmak için sadece taze soğuk su kullanın.

Bu cihaz, güvenliklerinden sorumlu bir kişi tarafından cihazın kullanımıyla ilgili gözetim veya talimat verilmedikçe, fiziksel, duyuşal veya zihinsel kapasitesi düşük veya deneyim ve bilgi eksikliği olan kişiler (çocuklar dahil) tarafından kullanılmak üzere tasarlanmamıştır.

Cihazla oynamadıklarından emin olmak için çocuklar gözetim altında tutulmalıdır.

Cihaz suya batırılmamalıdır.

Bu cihaz ev ve benzeri uygulamalarda kullanılmak üzere tasarlanmıştır. Amacı dışındaki alanlarda kullanmayınız.

Örneğin;

- mağazalar, ofisler ve diğer çalışma ortamlarındaki personel mutfak alanları; – çiftlik evleri;
- oteller, moteller ve diğer konaklama tipi ortamlardaki müşteriler tarafından; – oda kahvaltı tipi ortamlar.

CFK-100 MOLA

İLK KULLANIMDAN ÖNCE

Mükemmel bir tat için 2 veya 3 kez tatlı su ile (kahvesiz) kaynatma işlemi yapınız. Tüm su geçtikten sonra, cihazı kapatın ve 5 dakika soğumaya bırakın. Ardından işlemi tatlı su ile tekrarlayın.

UYARI: Cihaz üzerindeki başlatma düğmesi pişirme işlemi başlatmak için termal olarak çalıştırılan bir anahtardır. Pişirme işlemi başladıktan sonra bu düğmeye basmanız cihazınızı kapalı konuma getirmeyecektir. Cihazınızın kapanması için pişirme işleminin tamamlanması gerekmektedir. Pişirme işlemi tamamlandığında düğme ışığı sönecektir.

CİHAZIN KULLANIMI

Su haznesini gerekli miktarda su ile doldurun. Su seviyesinin tank deliğinden yaklaşık 10 mm daha düşük olmadığından emin olun. Yalnızca taze, soğuk su kullanın. Sepet kullanılmamışsa "1X4" boyutunda filtre kağıdı yerleştirin ve istediğiniz miktarda öğütülmüş kahve doldurun.

Cihazı açın. Demleme işlemi bitene ve huni boşalana kadar bekleyin.

HEMEN DAHA FAZLA KAHVE HAZIRLAMAK

Kahve demlendikten sonra, biraz daha kahve yapmak isterseniz (lütfen kahve makinesini kapatın ve soğuması için en az 5 dakika bekleyin). Ardından su haznesini tekrar doldurabilirsiniz.

TEMİZLİK

Cihazı temizlemeden önce güç kablosunu mutlaka prizden çekin.

Cihazın dış yüzeyini yumuşak ve nemli bir bezle temizleyebilirsiniz. Cihazın hiçbir aksesuarını sert ve kimyasal temizleyiciler (çamaşır suyu, tuz ruhu v.b.) kullanarak temizlemeyiniz.

Termos bardağı, filtre ve filtre yuvasını sıcak sabunlu suda elde yıkayabilirsiniz. Diğer parçaları kesinlikle suya daldırarak veya makinede yıkamayınız.

Su haznesindeki kalan suyu işlem tamamlandıktan sonra boşaltınız. Her kullanımda taze su kullanmanız önerilmektedir.

CFK-100 MOLA

Eğer yaşadığınız bölgenizdeki su sert ise, zaman içerisinde makinenizde kireç birikimi oluşacak ve kireç çökeltileri cihazınızın iyi çalışmasını engelleyecektir. Düzenli kireç temizleme işlemi cihazınızın ömrünü uzatır ve uzun bir süre boyunca optimum kahve pişirme sonuçları almanızı sağlar.

Cihazın kirecini temizlemek için aşağıdaki adımları uygulayınız;

Cihazınızı kireçten temizlerken;

- 1) Termos bardağın yaklaşık dörtte birini beyaz sirke ve yaklaşık kalan dörtte üçünü soğuk su ile doldurun.
- 2) Termos bardaktaki su ve sirke karışımını su haznesine dökün.
- 3) Termos bardağı kapağı açık bir şekilde termos bardak yuvasına yerleştirin.
- 4) Başlat düğmesine basın.

****Temizlik sırasında, kahve pişirme işlemi esnasında çıkan buhardan daha fazla buhar oluşur.**

5) Su sirke çözeltisinin termos bardağa damlama işlemi bittiğinde, kahve makinesinin soğumasını bekleyiniz ve ardından filtre yuvasını ve filtreyi çıkarıp ve durulayınız.

6) Tüm bu işlemleri birkaç kez tekrarlayınız.

7) Termos bardak, filtre yuvası ve filtreyi sabunlu suyla yıkayarak tamamen soğumasını ve temizlemesini sağlayınız ve duruladıktan sonra kurumaya bırakınız.

****Kireçlenme nedeniyle çalışmayan veya düzgün çalışmayan cihazlar, garanti kapsamı dışındadırlar**

TEKNİK ÖZELLİKLER

Çalışma Voltajı :AC 230V,50/ 60Hz,
Güç: 650W,
Hazne Kapasitesi :400ml

CFK-100 MOLA

Dear Customer!

Please read these operating instructions through carefully before connecting your device to the mains, in order to avoid damage due to in correctuse. Please pay particular attention to the safety information. If you pass the device on to a third party, these operating instructions must also be handed over.

DESCRIPTION

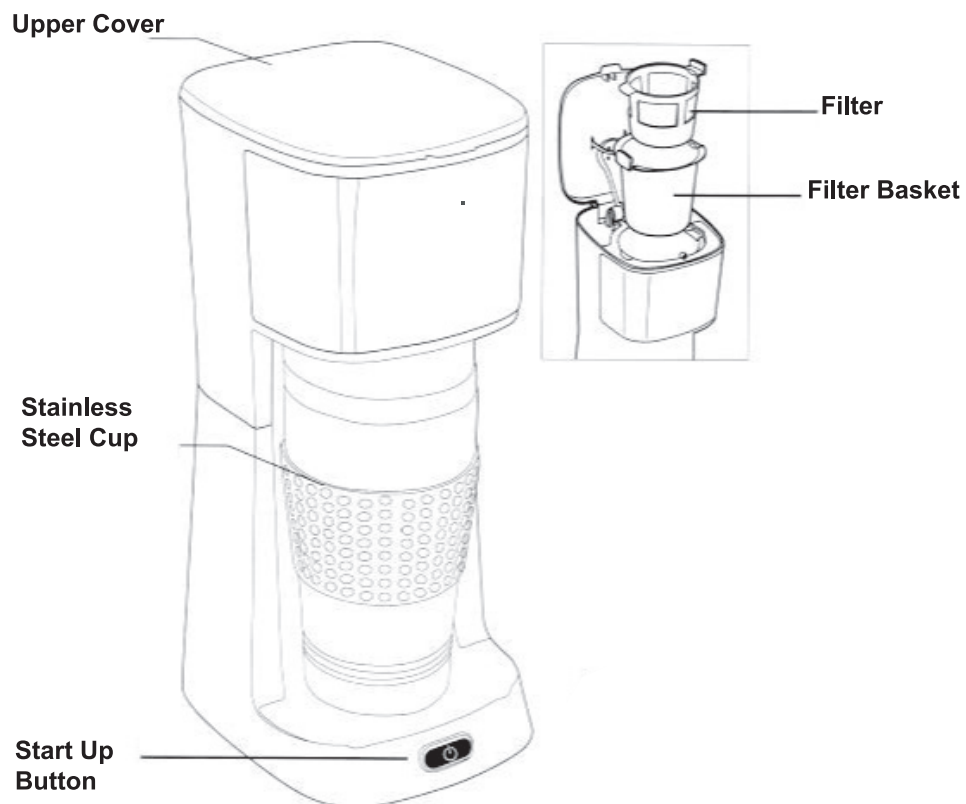

CFK-100 MOLA

IMPORTANT

Before connecting the appliance, please check if the voltage indicated on the appliance corresponds with the main voltage in your home.

Do not place the appliance on a hot surface.

Remove the main plug from the wall socket if problems occur during making coffee and before cleaning the appliance.

Do not allow the main cord to be close to hot surface.

Use the appliance out of children's reach. Prevent them from pulling the main cord.

Never use the appliance if the main cord plug or the appliance itself was damaged.

In case of damage of the main cord it shall be replaced by a repair shop that is authorized by the manufacturer.

Do not use appliance for other than intended household use. Do not fill in any water once the appliance has been turned on.

The heating plate is hot when in operation Do not touch-risk of severe burn!

To fill the water tank use fresh cold water only.

This appliance is not intended for use by persons (including children) with reduced physical, sensory or mental capabilities, or lack of experience and knowledge, unless they have been given supervision or instruction concerning use of the appliance by a person responsible for their safety.

Children should be supervised to ensure that they do not play with the appliance.

The appliance must not be immersed.

This appliance is intended to be used in household and similar applications such as:

- staff kitchen areas in shops, offices and other working environments; – farm houses;
- by clients in hotels, motels and other residential type environments; – bed and breakfast type environments.

CFK-100 MOLA

BEFORE FIRST USE

For a perfect taste, carry out 2 or 3 boil-processes with fresh water (without coffee). Once all the water has passed through, switch off the appliance and let it cool down during 5 minutes. Then repeat the process with fresh water.

MAKING COFFEE

Fill the water tank with the required quantity of water. Ensure that the water level is not lower than the tank hole about 10mm. Use fresh, cold water only. Insert filter paper size "1X4" if the basket hasn't been used and fill in the desired quantity of ground coffee.

Switch on the appliance. Wait until the brewing process is finished and the funnel has run empty.

MAKING MORE COFFEE STRAIGHT AWAY

After brewed coffee, if you wish to make some more straight (please switch off the coffee maker and wait at least 5 minutes for it to cool down). Then you can refill the water tank.

CLEANING

Shut down the main switch of your appliance and disconnect the plug from the outlet and wait for your appliance to cool down before cleaning.

You can manually wash travel mug, filter and filter housing of your Conti Filter Coffee Machine.

NEVER wash the other parts by means of plunging them into water or in the dishwasher.

Discharge the water in water tank. It is recommended to use fresh water after each use.

Do not clean any of the appliance accessories with harsh and chemical cleaners (bleach, hydrochloric acid, etc.)

TECHNICAL DATA

Working Voltage :AC 230V,50/ 60Hz,

Power : 650W

Capacity :400ml

CFK-100 MOLA

GARANTİ ŞARTLARI

Garanti süresi, malın teslim tarihinden itibaren başlar ve 2 yıldır.

Malın bütün parçaları dahil olmak üzere tamamı garanti kapsamındadır.

Malın ayıplı olduğunun anlaşılması durumunda tüketici, 6502 sayılı Tüketicinin Korunması Hakkında Kanununun 11 inci maddesinde yer alan;

- Sözleşmeden dönme,
- Satış bedelinden indirim isteme,
- Ücretsiz onarılmasını isteme,
- Satılanın ayıpsız bir misli ile değiştirilmesini isteme, haklarından birini kullanabilir.

Tüketicinin bu haklardan ücretsiz onarım hakkını seçmesi durumunda satıcı; işçilik masrafı, değiştirilen parça bedeli ya da başka herhangi bir ad altında hiçbir ücret talep etmeksizin malın onarımını yapmak veya yaptırmakla yükümlüdür. Tüketici ücretsiz onarım hakkını üretici veya ithalatçıya karşı da kullanabilir. Satıcı, üretici ve ithalatçı tüketicinin bu hakkını kullanmasından müteselsilen sorumludur.

Tüketicinin, ücretsiz onarım hakkını kullanması halinde malın;

- Garanti süresi içinde tekrar arızalanması,
- Tamiri için gereken azami sürenin aşılması,
- Tamirinin mümkün olmadığı, yetkili servis istasyonu, satıcı, üretici veya ithalatçı tarafından bir raporla belirlenmesi durumlarında; tüketici malın bedel iadesini, ayıp oranında bedel indirimi veya imkân varsa malın ayıpsız misli ile değiştirilmesini satıcıdan talep edebilir. Satıcı, tüketicinin talebini reddedemez. Bu talebin yerine getirilmemesi durumunda satıcı, üretici ve ithalatçı müteselsilen sorumludur.

Malın tamir süresi 20 iş gününü geçemez. Bu süre, garanti süresi içerisinde mala ilişkin arızanın yetkili servis istasyonuna veya satıcıya bildiri tarihinde, garanti süresi dışında ise malın yetkili servis istasyonuna teslim tarihinden itibaren başlar. Malın arızasının 10 iş günü içerisinde giderilememesi halinde, üretici veya ithalatçı; malın tamiri tamamlanıncaya kadar, benzer özelliklere sahip başka bir malı tüketicinin kullanımına tahsis etmek zorundadır. Malın garanti süresi içerisinde arızalanması durumunda, tamirde geçen süre garanti süresine eklenir.

İŞ GÜNÜ: Ulusal resmi ve dini bayramlar ile , yılbaşı, 1 Mayıs, 15 Temmuz ve hafta sonu tatil günleri hariç diğer günleri ifade eder.

Malın kullanma kılavuzunda yer alan hususlara aykırı kullanılmasından kaynaklanan arızalar garanti kapsamı dışındadır

Tüketici, garantiden doğan haklarının kullanılması ile ilgili olarak çıkabilecek uyuşmazlıklarda yerleşim yerinin bulunduğu veya tüketici işleminin yapıldığı yerdeki Tüketici Hakem Heyetine veya Tüketici Mahkemesine başvurabilir.

Satıcı tarafından bu Garanti Belgesinin verilmemesi durumunda, tüketici T.C. Ticaret Bakanlığı Tüketicinin Korunması ve Piyasa Gözetimi Genel Müdürlüğüne başvurabilir.

TAŞIMA VE NAKLİYE SIRASINDA DİKKAT EDİLECEK HUSUSLAR

Taşıma ve nakliye işlemini orijinal ambalajı ile yapınız. İndirme-bindirme ve taşıma sırasında, ürüne maksimum dikkat gösterilmelidir. Taşıma ve nakliye sırasında ambalajın tamamen kapalı olduğundan emin olun. Ambalaja ve pakete zarar verebilecek (nem, su, darbe, vs) etkenlere karşı koruyunuz.

Ürünün kullanım esnasında kırılması, deforme ve zarar görmemesine,

Taşıma esnasında hasar ve arıza oluşmamasına,

Vurma, çarpma, düşürme vb. dış etkenler nedeniyle zarar görmemesine dikkat ediniz.

CFK-100 MOLA

6502 SAYILI TÜKETİCİ KANUNUNA GÖRE TÜKETİCİYE SAĞLANAN SEÇİMLİK HAKLARI

(1) Malın ayıplı olduğunun anlaşılması durumunda tüketici;

a) Satılanı geri vermeye hazır olduğunu bildirerek sözleşmeden dönme,

b) Satılanı alıkoyup ayıp oranında satış bedelinden indirim isteme,

c) Aşırı bir masraf gerektirmediği takdirde, bütün masrafları satıcıya ait olmak üzere satılanın ücretsiz onarılmasını isteme,

ç) İmkân varsa, satılanın ayıpsız bir misli ile değiştirilmesini isteme, seçimlik haklarından birini kullanabilir. Satıcı, tüketicinin tercih ettiği bu talebi yerine getirmekle yükümlüdür.

(2) Ücretsiz onarım veya malın ayıpsız misli ile değiştirilmesi hakları üretici veya ithalatçıya karşı da kullanılabilir.

Bu fıkradaki hakların yerine getirilmesi konusunda satıcı, üretici ve ithalatçı müteselsilen sorumludur. Üretici veya ithalatçı, malın kendisi tarafından piyasaya sürülmesinden sonra ayıbın doğduğunu ispat ettiği takdirde sorumlu tutulmaz.

(3) Ücretsiz onarım veya malın ayıpsız misli ile değiştirilmesinin satıcı için orantsız güçlükleri beraberinde getirecek olması hâlinde tüketici, sözleşmeden dönme veya ayıp oranında bedelden indirim haklarından birini kullanabilir. Orantsızlığın tayininde malın ayıpsız değeri, ayıbın önemi ve diğer seçimlik haklara başvurmanın tüketici açısından sorun teşkil edip etmeyeceği gibi hususlar dikkate alınır.

(4) Ücretsiz onarım veya malın ayıpsız misli ile değiştirilmesi haklarından birinin seçilmesi durumunda bu talebin satıcıya, üreticiye veya ithalatçıya yöneltilmesinden itibaren azami otuz iş günü, konut ve tatil amaçlı taşınmazlarda ise altmış iş günü içinde yerine getirilmesi zorunludur. Ancak, bu Kanunun 58 inci maddesi uyarınca çıkarılan yönetmelik eki listede yer alan mallara ilişkin, tüketicinin ücretsiz onarım talebi, yönetmelikte belirlenen azami tamir süresi içinde yerine getirilir.

(5) Tüketicinin sözleşmeden dönme veya ayıp oranında bedelden indirim hakkını seçtiği durumlarda, ödemiş olduğu bedelin tümü veya bedelden yapılan indirim tutarı derhâl tüketiciye iade edilir.

(6) Seçimlik hakların kullanılması nedeniyle ortaya çıkan tüm masraflar, tüketicinin seçtiği hakkı yerine getiren tarafça karşılanır. Tüketici bu seçimlik haklarından biri ile birlikte 11/01/2011 tarihli ve 6098 sayılı Türk Borçlar Kanunu hükümleri uyarınca tazminat da talep edebilir.

Tüketici, garantiden doğan haklarının kullanılması ile ilgili olarak çıkabilecek uyuşmazlıklarda yerleşim yerinin bulunduğu veya tüketici işleminin yapıldığı yerdeki **Tüketici Hakem Heyetine veya Tüketici Mahkemesine** başvurabilir.

CFK-100 MOLA

GARANTİ BELGESİ

Satın almış olduğunuz CONTI ürünü çağdaş teknolojinin tüm gereklerine uygun olarak üretilmiş olup, uzun ömürlü ve üstün bir üründür. Ürününüzden en iyi şekilde yararlanmak için kullanım kılavuzunda yazılı olan bilgileri dikkatlice uygulayınız. Bakım ve onarım için, sadece tüm yurda yayılmış olan Yetkili Servislerimize veya Ücretsiz Tüketici Danışma Hattımıza başvurunuz. Güncel yetkili servis listesine <http://www.contievaletleri.com.tr/TR/YetkiliServisler> adresinden ulaşabilirsiniz.

FİRMA YETKİLİSİNİN
İMZASI – KAŞESİ :

DIGICOM ELEKTRONİK PAZARLAMA A.Ş.
Halkalı Merkez Man. Dereboyu Cad. No:15 Kat:3
Halkalı - Küçükçekircek / İSTANBUL
Büyük Mükellefler V.D. No:030026880
İst. Tic. Sic. No: 271198
Mersis No: 34990-0268-8000011

ÜRÜNÜN CİNSİ	: FİLTRE KAHVE MAKİNESİ
MARKASI	: CONTI
MODELİ	: MOLA
TYPE NO	: CFK-100
BANDROL VE SERİ NO	:
GARANTİ SÜRESİ	: 2 YIL
AZAMI TAMİR SÜRESİ	: 20 İŞ GÜNÜ
SATICI FİRMA UNVAN	:
ADRES	:
TEL - FAKS	:
E-POSTA	:
FATURA TARİH VE NO	:
TESLİM TARİHİ VE YERİ	:
TARİH, İMZA VE KAŞE	:

Garanti süresince anlaşmazlık doğduğu takdirde fatura tarihi esas alınacağından kullanıcının Garanti Belgesi ile birlikte fatura veya faturanın okunaklı bir kopyasını da muhafaza etmesi gerekmektedir.

6502 sayılı Tüketici Kanunu madde 56' ya göre, Garanti Belgesinin tekemmül ettirilerek tüketiciye verilmesi sorumluluğu tüketicinin malı aldığı satıcı bayi, acente veya temsilciliklere aittir. Garanti Belgeleri satın alınan mala ilişkin ilgili faturanın tarih ve sayısı ile bandrol veya seri numarasını içermek zorundadır. Aksi takdirde geçerli olmayacaktır.

CONTI

T.C. TİCARET BAKANLIĞINCA BELİRTİLEN
KULLANIM ÖMRÜ 7 YILDIR



[/contievaletleri](#) [/DigicomTurkiye](#)
www.contievaletleri.com www.digicom.com.tr

444 ÜCRETSİZ
76 42 DESTEK
HATTI

Conti bir **DIGICOM** grup markasıdır.

Evimin Kalbi